



# INSTRUKCJA OBSŁUGI

ZASILACZ BUFOROWY  
LZB40 modele:  
1201, 1201S

Aktualizacja 070319



32-300 Olkusz, ul. Powstańców Śląskich 5  
tel./fax. (32) 754 54 54, 643 18 64  
biuro@lep.pl www.lep.pl

## 1. PRZEZNACZENIE

Zasilacz buforowy typu LZB40 przeznaczony jest do zasilania urządzeń o znamionowym napięciu zasilania od 11 do 15V DC. Projektowana wartość prądu pobieranego w sposób ciągły nie powinna przekraczać 1A, w przypadku pracy buforowej. Dodatkowa rezerwa prądu powinna być pozostawiona dla ładowania akumulatora (patrz dane techniczne). Estetyczna obudowa pozwala na instalowanie zasilacza LZB40 w dowolnym widocznym miejscu np. biura.

## 2. UŻYTKOWANIE

Pracownik odpowiedzialny za obsługę i kontrolę pracy urządzenia powinien postępować zgodnie z instrukcją obsługi urządzenia zasilanego (odbiornika) oraz zasilacza LZB40.

Warunki bezpiecznej eksploatacji - uwagi:

1. W podłączonym do sieci 230V urządzeniu występują niebezpieczne napięcia.
2. Podłączenia elektryczne należy wykonywać przy wyłączonym napięciu zasilania 230V.
3. Podłączenia sieci 230V dokonywać przewodami, które spełniają odpowiednie wymagania sieci 230V AC - w szczególności wymagania bezpieczeństwa. Zacisk oznaczony jako PE musi być podłączony do przewodu ochronnego instalacji elektrycznej.
4. Nie wolno dopuszczać aby przez szczeliny i otwory obudowy do wnętrza urządzenia dostała się woda (lub inne płyny) a także jakikolwiek obce przedmioty. Zasilacz nie posiada wymuszonego obiegu powietrza i dlatego wokół obudowy należy zapewnić minimum 10 cm wolnej przestrzeni.

## 3. INSTALOWANIE

Podłączenia elektryczne należy wykonywać przy wyłączonym napięciu zasilania 230V.

**UWAGA!** Dostawa nie obejmuje kabli podłączeniowych.

Instalacji zasilacza LZB40 należy dokonać według poniższego schematu oraz załączonych rysunków podłączeniowych:

1. Wyciągnąć zasilacz z opakowania.
2. Zdjąć pokrywę czołową zasilacza. W tym celu należy odkręcić dwa blachowkręty widoczne z przodu zasilacza, pociągnąć pokrywę do siebie i następnie do góry.
3. Wybrać lokalizację zasilacza, mając na uwadze aby był on w niedalekiej odległości zasilanego urządzenia (odbiornika). Montaż zasilacza odbywa się za pomocą dwóch śrub (kołków rozporowych) - otwory montażowe znajdują się w tylnej części obudowy.
4. Podłączyć zasilacz do odbiornika zgodnie z oznaczeniami (opis wyprowadzeń i odpowiadające im przewody i złącza) oraz rysunkiem podłączenia i instrukcją obsługi odbiornika.
5. Podłączyć zasilacz do sieci 230V AC.
6. Ustawić żądane napięcie wyjściowe zasilacza za pomocą potencjometru umieszczonego na obwodzie drukowanym od strony ścieżek, dostępnego po wyjęciu akumulatora (napięcie wyjściowe ustawione fabrycznie wynosi 13,8V). Pomiaru i ustawienia napięcia wyjściowego należy wykonać na złączach wyjściowych zasilacza przy odłączonym akumulatorze i odbiornikach.
7. Podłączyć akumulator do zasilacza. Przy podłączaniu akumulatora sprawdzić polaryzację - czerwony zacisk do клемy oznaczonej plus.
8. Zamontować pokrywę przednią zasilacza.

### Sygnalizacja optyczna i akustyczna pracy zasilacza oraz awarii.

W wersji podstawowej zasilacz sygnalizuje stan pracy kontrolkami:

- Kontrolka „230V AC” sygnalizuje obecność napięcia 230V AC na wejściu zasilacza.
- Kontrolka „12V DC” sygnalizuje obecność napięcia 12V DC na wyjściu zasilacza.

W wykonaniu S (LZB40-1201S) zasilacz dodatkowo wyposażony jest w dźwiękowy i przekaźnikowy układ sygnalizacyjny stanów pracy zasilacza:

- Sygnał dźwiękowy, przerywany krótki, oznacza pracę awaryjną (brak sieci 230V AC) przy dużym zapasie energii w akumulatorze.
- Sygnał dźwiękowy ciągły oznacza pracę awaryjną w końcowej fazie rozładowania akumulatora - po kilkunastu minutach sygnału ciągłego nastąpi odłączenie akumulatora.
- Sygnał dźwiękowy przerywany długi oznacza awarię w układzie podłączenia akumulatora (spalony bezpiecznik, nie podłączony akumulator). Sygnał ten towarzyszy również wstępnej fazie ładowania mocno rozładowanego akumulatora - po kilku minutach ładowania powinien samoczynnie wyciszyć się.
- Styki przekaźnika sygnalizacyjnego rozwarte w stanie pracy awaryjnej lub awarii w obwodzie akumulatora.

#### 4. DANE TECHNICZNE

Zasilanie AC	220 - 240V AC
Napięcie wyjściowe	10 - 15V DC (ust. fabryczne 13,8V DC - zalecane dla pracy buforowej)
Maksymalny prąd wyjściowy ciągły zasilacza bez akumulatora:	
-model 1201, 1201S	1,5A
Maksymalny prąd wyjściowy krótkotrwały przy zainstalowanym akumulatorze wynika z wartości bezpiecznika aku	
Zabezpieczenia:	
-uzwojenia pierwotnego transformatora	bezpiecznik zwłoczny 1,25A
-obwodów akumulatora	bezpiecznik 4A (można zmienić wartość)
-przed zwarcieniem wyjścia zasilacza	elektronicznie
-przed przeciążeniem wyjścia	elektronicznie
Akumulator	12V/7Ah (bezobsługowy, żelowy)
Sygnalizacja optyczna	tak
Sygnalizacja akustyczna	tak (w wykonaniu S)
Przełącznik alarmowy	tak (w wykonaniu S)
Waga (bez akumulatora)	1,35 kg
Wymiary	235x120x74 mm
Obudowa	metalowa malowana proszkowo (RAL7035)
Zaciski - funkcje:	+ , - - napięcie wyjściowe L, N, PE - napięcie zasilania sieci 230V AC
Zaciski - dane elektryczne:	pojedynczy zacisk - przewód 2,5 mm <sup>2</sup> , obciążenie 10A (12A)
Temperatura pracy:	-10°C do +40°C

#### 5. PRODUCENT

LEP - ul. Powstańców Śląskich 5, 32-300 Olkusz  
tel./fax (32) 643 18 64, 754 54 54, 754 54 55  
[www.lep.pl](http://www.lep.pl), [biuro@lep.pl](mailto:biuro@lep.pl)

#### 6. SCHEMAT PODŁĄCZENIOWY

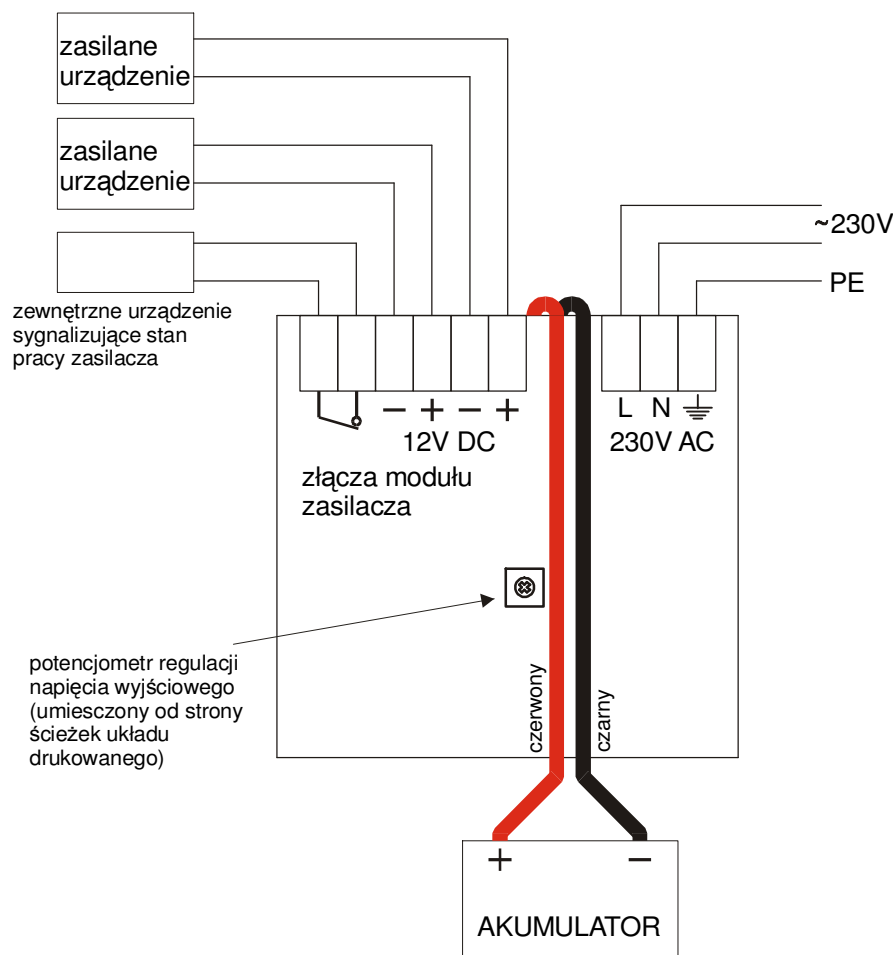

## DEKLARACJA ZGODNOŚCI

**Producent wyrobu:**

LEP Maciej Kluczewski, ul. Powstańców Śląskich 5, 32-300 Olkusz

**Wyrób:**

Zasilacz LZB40

Opis wyrobu: Zasilacz Buforowy LZB40 przeznaczony jest do zasilania systemów oraz pojedynczych urządzeń o znamionowym napięciu zasilania 12V DC, również w układzie buforowym (z podłączonym akumulatorem bezobsługowym 12V/7Ah)

**Wyrób jest zgodny z dokumentami normatywnymi:**

EMC 89/336/EEC - Electromagnetic Compatibility

Rozporządzenie Ministra Infrastruktury z dnia 2 kwietnia 2003r. w sprawie dokonywania oceny zgodności aparatury z zasadniczymi wymaganiami dotyczącymi kompatybilności elektromagnetycznej oraz sposobu jej oznakowania (Dz. U. Nr 90, poz. 848)

LVD 73/23/EEC - Low Voltage Directive

Rozporządzenie Ministra Gospodarki, Pracy i Polityki Społecznej z dnia 12 marca 2003r. w sprawie zasadniczych wymagań dla sprzętu elektrycznego (Dz. U. Nr49, poz. 414)

**Wyrób spełnia wymagania norm:**

EN 55022:1998+A1:2000

EN 50130-4:1995+A1:1998

Olkusz, dn. 5 października 2005r.

Dyrektor Firmy Maciej Kluczewski

