



INSTRUKCJA OBSŁUGI

AUTONOMICZNY STEROWNIK RYGLA ASR64

Aktualizacja 051013



32-300 Olkusz, ul. Powstańców Śląskich 5
tel./fax. (32) 754 54 54, 643 18 64
biuro@lep.pl www.lep.pl

1. PRZEZNACZENIE

Sterownik typu ASR64 jest urządzeniem stanowiącym element kontroli dostępu do pomieszczeń i obiektów. Współpracuje np. z rygłem lub zaczepem elektromagnetycznym zainstalowanym w drzwiach wejściowych do pomieszczenia (posesji).

2. UŻYTKOWANIE

Umieszczenie identyfikatora osobistego (transponder typu KLUCZ) w polu anteny sterownika powoduje podanie na zaciski podłączonego rygla napięcia a tym samym otwarcie drzwi na zaprogramowany wcześniej czas (0,5 - 30s).

1. Objaśnienia terminów używanych w dalszej części instrukcji:

Praca normalna - stan w którym moduł oczekuje na zbliżenie transpondera w celu odczytania jego kodu.

Transponder KLUCZ - transponder, który będzie używany do otwierania drzwi - jego kod musi zostać wpisany do pamięci.

Transponder MASTER - specjalny transponder (dostarczany przez producenta), który służy do obsługi funkcji specjalnych.

KLIK (K) - jednokrotne wystawienie rygla na krótki czas.

DWUKLIK (2K) - dwa kliki następujące po sobie w odstępie 0,5 sek.

2. Tworzenie nowego transpondera MASTER (proces eliminuje z użycia jako MASTER'a poprzednią kartę MASTER)

Fabrycznie ASR64 posiada wprowadzony do pamięci transponder MASTER (transponder w postaci karty oznaczony literą M) i przed pierwszym użyciem użytkownik nie ma konieczności ponownego wprowadzania transpondera typu MASTER do pamięci ASR64.

Jeżeli jednak wystąpi konieczność wprowadzenia nowego kodu MASTERA to należy:

1. Po włączeniu zasilania powinien być słyszalny sygnał w postaci krótkiego podania napięcia zasilania na zaczep elektromagnetyczny KLIK
2. W czasie pierwszych 3 sekund po włączeniu należy zbliżyć transponder będący docelowo nowym transponderem MASTER
3. Po usłyszeniu 2 razy KLIK niezwłocznie odsunąć transponder MASTER.
4. Po około 3 sekundach powinien być słyszalny pojedynczy sygnał - KLIK
5. Ponownie zbliżyć transponder - MASTER
6. Po usłyszeniu 2 razy KLIK i odczekaniu 5 sekund ASR64 przechodzi w stan pracy normalnej.

Transponder MASTER został wprowadzony do pamięci urządzenia.

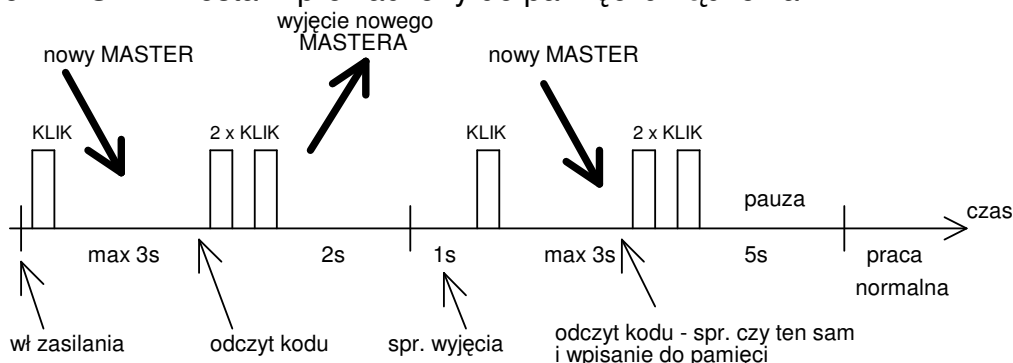

3. Dodanie nowego uprawnionego - transpondera KLUCZ

Kolejność czynności:

1. W czasie pracy normalnej zbliżyć transponder MASTER do ASR64.
2. Po usłyszeniu sygnału 2 razy KLIK niezwłocznie odsunąć transponder MASTER.
3. Po około 3 sekundach słyszany będzie pojedynczy sygnał KLIK.
4. Zbliżyć nowy transponder KLUCZ.
5. Zapisanie do pamięci nowego transpondera KLUCZ potwierdzone będzie sygnałem 2 razy KLIK.
6. W czasie 3 sekund od sygnału potwierdzenia można zbliżyć kolejny nowy transponder KLUCZ do wprowadzenia.

Po upływie tego czasu w przypadku nie zbliżenia nowego transpondera KLUCZ ASR64 przejdzie w tryb pracy normalnej.

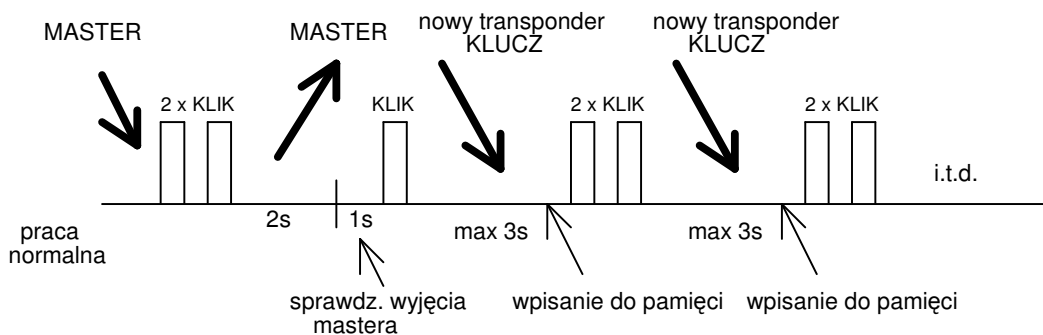

4. Zmiana czasu otwarcia drzwi (sterowania zaczepem elektromagnetycznym).

Fabrycznie ASR64 ustawiony jest na 3 sekundowe sterowanie rygłem.

Kolejność czynności:

1. W czasie pracy normalnej zbliżyć transponder MASTER do ASR64.
2. Po usłyszeniu sygnału 2 razy KLIK pozostawić transponder MASTER w pobliżu ASR64.
3. Po 2 sekundach po ponownym usłyszeniu sygnału 2 razy KLIK pozostawić transponder MASTER w pobliżu ASR64.
4. Trzymając w dalszym ciągu transponder MASTER w pobliżu ASR64 po krótkiej chwili słyszalne będą sygnały KLIK, wskazujące czas ustawienia otwarcia drzwi.
5. Wysunięcie z pola ASR64 transpondera MASTER kończy zliczanie sygnałów KLIK. Każdemu sygnałowi KLIK odpowiada 1 sekunda sterowania zaczepem elektromagnetycznym, przy czym wysunięcie transpondera MASTER w czasie trwania sygnału KLIK odpowiada zaliczeniu czasu w wymiarze 1/2 sekundy, a w przerwie pomiędzy sygnałami KLIK zaliczeniu czasu w wymiarze 1 sekundy. Czas wystrojenia zaczepu można ustawić w zakresie 0,5 do 30 sekund zliczając sygnały KLIK i wysuwając transponder MASTER w odpowiednim momencie.
6. Po wysunięciu transpondera MASTER z pola ASR64 urządzenie przechodzi w stan pracy normalnej.

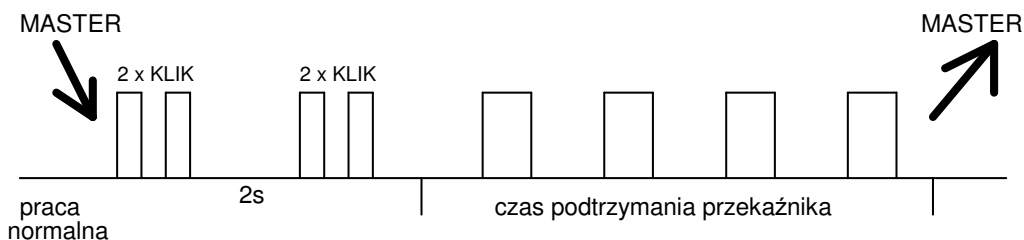

5. Formatowanie pamięci ASR64 (czyszczenie pamięci ze wszystkich wpisów)

1. W czasie pracy normalnej zbliżyć transponder MASTER do ASR64.
2. Po usłyszeniu sygnału 2 razy KLIK niezwłocznie odsunąć transponder MASTER.
3. Po usłyszeniu sygnału KLIK zbliżyć ponownie transponder MASTER do ASR64.
4. Po usłyszeniu sygnału 2 razy KLIK niezwłocznie odsunąć transponder MASTER.
5. Po odsunięciu transpondera MASTER słyszane będzie 8 długich sygnałów KLIK.
6. Po 4 długich sygnałach KLIK słyszany będzie pojedynczy (krótki) sygnał KLIK po którym należy zbliżyć ponownie transponder MASTER do ASR64.
7. Po usłyszeniu sygnału 2 razy KLIK niezwłocznie odsunąć transponder MASTER.
8. Po usłyszeniu sygnału KLIK zbliżyć ponownie transponder MASTER do ASR64.
9. Po odsunięciu transpondera MASTER słyszane będzie 8 szybszych sygnałów KLIK oznaczających proces formatowania pamięci ASR64.
10. Po zakończeniu procesu formatowania urządzenie przechodzi w stan pracy normalnej.

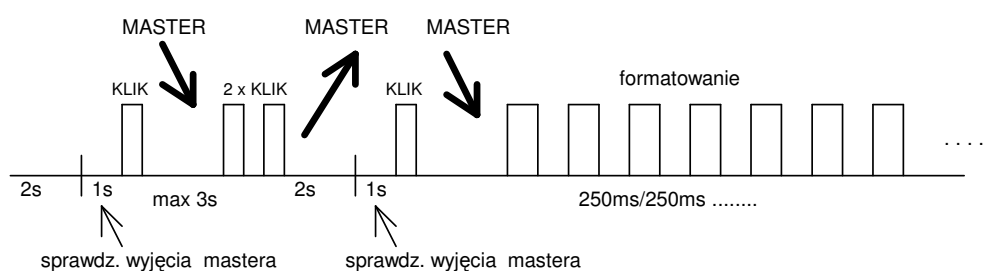
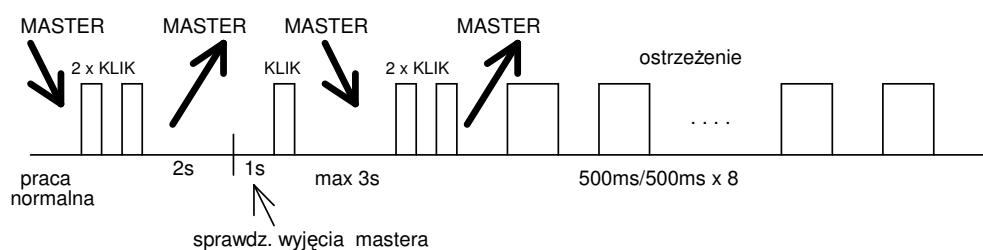

3. INSTALOWANIE

Sterownik rygla powinien być zainstalowany w sąsiedztwie kontrolowanego przejścia. Po zainstalowaniu urządzenia należy go podłączyć posługując się jednym ze schematów połączeń.

Podłączenia elektryczne należy wykonywać przy wyłączonym napięciu zasilania.

Instalacji sterownika należy dokonać według poniższego schematu i rysunków montażu:

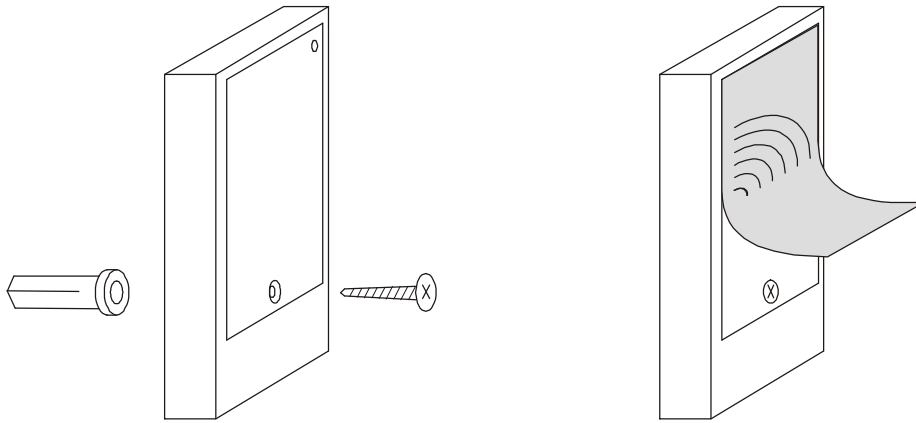

1. Wyciągnąć sterownik z opakowania.
2. Wybrać lokalizację sterownika, mając na uwadze aby był on zainstalowany w sąsiedztwie kontrolowanego przejścia.
3. Podłączyć urządzenie do zasilania i rygla (zgodnie z rysunkiem podłączenia). Dla zapewnienia wodoodporności urządzenia połączenia najlepiej wykonać po drugiej stronie ściany (w miejscu niedostępnym dla wody). Zalecanym jest aby połączenia wykonywać poza urządzeniem - w przypadkach awaryjnych diagnoza połączeń nie wymaga oderwania naklejki. Dołączoną do urządzenia kostkę łączeniową można pociąć na pojedyncze segmenty i w ten sposób łączenie bez trudu mieści się wewnątrz nawet największych dostępnych korytek kablowych. W razie konieczności połączenia można wykonać w specjalnej komorze w dolnej części obudowy sterownika - wówczas należy skrócić kable połączeniowe a operację tę wykonać przed przykręceniem obudowy do wieszaka.
4. Przymocować ASR64 do podłoża za pomocą kołka rozporowego lub samego wkręta (w zależności od podłoża).
5. Sprawdzić poprawność funkcjonowania sterownika (otwieranie rygla po zbliżeniu transpondera typu KLUCZ) a następnie nakleić naklejkę czołową.

4. DANE TECHNICZNE

Napięcie zasilania	12-15V DC
Pobór prądu	40mA + prąd rygla (w zależności od modelu)
Obciążalność styków przekaźnika	230V/1A (opcja 230V/5A)
Zakres temperatur pracy	-25°C do +55°C
Wilgotność względna	do 80% przy +40°C
Zakres czasu podtrzymania przekaźnika	od 1sek do 30sek.
Maks. ilość transponderów w pamięci	5000
Waga	110g
Wymiary	105x63x17 mm

5. PRZYKŁAD INSTALACJI

Opcja „3 wyprowadzenia”
(czerwony kabel zasilający
wewnętrznie połączony z
kotwicą przekaźnika)

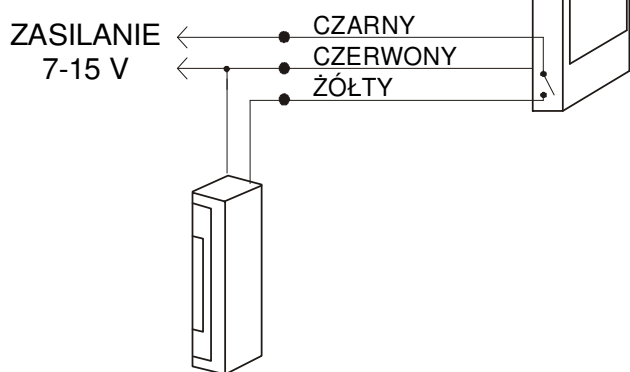

Opcja „4 wyprowadzenia”
(izolowane 2 styki przekaźnika)

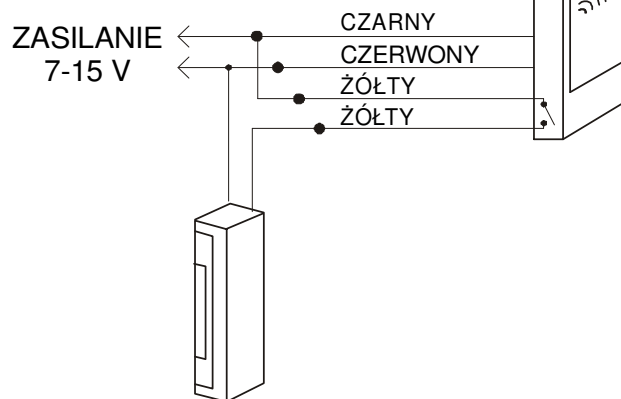

OPCJA - 5 wyprowadzeń
(izolowane 3 styki przekaźnika)

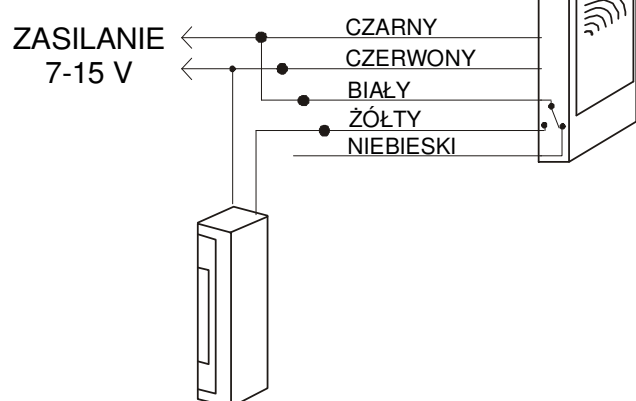

6. PRODUCENT

LEP - ul. Powstańców Śląskich 5, 32-300 Olkusz
tel./fax (32) 643 18 64, 754 54 54, 754 54 55
www.lep.pl, biuro@lep.pl

DEKLARACJA ZGODNOŚCI

**Producent wyrobu:**

LEP Maciej Kluczewski, ul. Powstańców Śląskich 5, 32-300 Olkusz

Wyrób:

Autonomiczny Sterownik Rygla ASR64

Opis wyrobu: Sterownik ASR64 jest urządzeniem stanowiącym element kontroli dostępu do pomieszczeń i obiektów. Współpracuje np. z rygłem lub zaczepem elektromagnetycznym zainstalowanym w drzwiach wejściowych.

Wyrób jest zgodny z dokumentami normatywnymi:

89/336/EEC - Electromagnetic Compatibility

Rozporządzenie Ministra Infrastruktury z dnia 2 kwietnia 2003r. w sprawie dokonywania oceny zgodności aparatury z zasadniczymi wymaganiami dotyczącymi kompatybilności elektromagnetycznej oraz sposobu jej oznakowania (Dz. U. Nr 90, poz. 848)

Wyrób spełnia wymagania norm:

EN 55022:1998+A1:2000

EN 50130-4:1995+A1:1998

Olkusz, dn. 22 czerwca 2005r.

Dyrektor Firmy Maciej Kluczewski



